

# SVW/SVSW/SVSUW

## pewag winner šroubovací svěrky

Vhodné pouze pro zvedání a přepravu ocelových nosníků s přírubou. Přes závitové vřeteno je upínací síla rovnoměrně přenesena na upínací čelisti. Upínací síly je dosaženo prostřednictvím vřetena spojeného s čelistmi svěrky (bez ozubeného okruží a bez ozubeného segmentu).

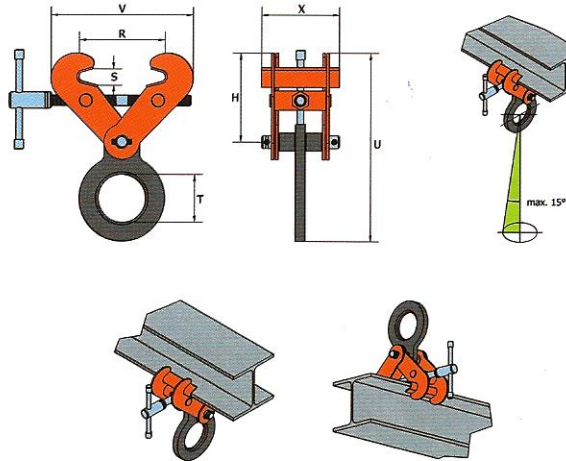

### SVSUW

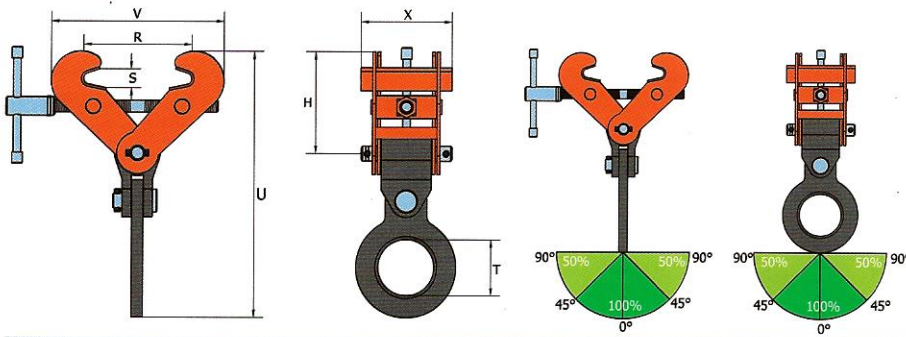

Označení	Nosnost [kg]	Svěrná šířka R [mm]	S [mm]	T [mm]	V-max [mm]	U-max [mm]	H [mm]	X [mm]	Hmotnost [kg/ks]
SVW 1 t	1.000	75-190	30	73,50	357	345	113-192	120	5
SVW 2 t	2.000	75-190	30	73,50	357	345	113-192	120	5
SVW 3 t	3.000	75-190	30	73,50	357	345	113-192	120	5
SVW 4 t	4.000	150-300	40	80	450	422	185-240	180	15
SVW 5 t	5.000	150-300	40	80	450	422	185-240	180	15
SVW 10 t	10.000	350-450	95	88	695	653	400-447	200	50
SVSW 2 t	2.000	75-420	30	73,50	540	428	114-275	120	7
SVSW 3 t	3.000	75-420	30	73,50	540	428	114-275	120	7
SVSW 4 t	4.000	150-560	40	80	708	545	173-362	180	18
SVSW 5 t	5.000	150-560	40	80	708	545	173-362	180	19,50
SVSUW 3 t	3.000	75-420	30	73,50	540	486	114-275	120	8
SVSUW 4 t	4.000	150-560	40	80	708	613	173-362	180	21
SVSUW 5 t	5.000	150-560	40	80	708	622	173-362	180	22